



## ZAMKI ELEKTROMECHANICZNE Z KONTROLĄ DOSTĘPU



Instrukcja instalacji  
Instrukcja użytkowania  
Specyfikacja techniczna

## **SPIS TREŚCI**

<b>1. OGÓLNA CHARAKTERYSTYKA I PRZEZNACZENIE .....</b>	<b>3</b>
<b>2. DOSTĘPNE WERSJE .....</b>	<b>4</b>
<b>3. BUDOWA KOMPLETNEGO ZAMKA .....</b>	<b>5</b>
<b>4. ZASADA DZIAŁANIA .....</b>	<b>7</b>
<b>5. MONTAŻ ZAMKA W DRZWIACH.....</b>	<b>7</b>
<b>6. SCHEMAT POŁĄCZEŃ ELEKTRYCZNYCH .....</b>	<b>14</b>
<b>7. PROGRAMOWANIE I OBSŁUGA .....</b>	<b>15</b>
<b>7.1. PROGRAMOWANIE KART ZBLIŻENIOWYCH RF ID .....</b>	<b>15</b>
<b>7.2. PROGRAMOWANIE KODU DOSTĘPU.....</b>	<b>16</b>
<b>7.3. PROGRAMOWANIE ODCISKU PALCA .....</b>	<b>16</b>
<b>7.4. KASOWANIE KART, KODÓW I ODCISKÓW PALCÓW – FUNKCJA         INICJALIZACJI .....</b>	<b>17</b>
<b>8. SPECYFIKACJA TECHNICZNA .....</b>	<b>18</b>
<b>KARTA GWARANCYJNA.....</b>	<b>19</b>

## UWAGI WSTĘPNE

Przed montażem, podłączeniem i użytkowaniem urządzenia prosimy o dokładne zapoznanie się z niniejszą instrukcją obsługi. W razie jakichkolwiek problemów ze zrozumieniem jej treści prosimy o skontaktowanie się ze sprzedawcą urządzenia. Samodzielny montaż i uruchomienie urządzenia jest możliwe pod warunkiem używania odpowiednich narzędzi. Niemniej zalecane jest dokonywanie montażu urządzenia przez wykwalifikowany personel.

Producent nie odpowiada za uszkodzenia mogące wynikać z nieprawidłowego montażu czy eksploatacji urządzenia, oraz z dokonywania samodzielnych napraw i modyfikacji.

## 1. OGÓLNA CHARAKTERYSTYKA I PRZEZNACZENIE

Zamki elektromechaniczne z kontrolą dostępu są urządzeniami, przeznaczonymi do wykorzystania w systemach bezpieczeństwa. Każdy z zamków może pracować samodzielnie, a także jako część bardziej rozbudowanego systemu. Poszczególne wersje urządzenia różnią się pomiędzy sobą sposobem kontroli dostępu (karta zbliżeniowa / brelok zbliżeniowy, zamek szyfrowy, czytnik biometryczny linii papilarnych oraz ich kombinacje) oraz kształtem i kolorem. Każdy kompletny zamek elektromechaniczny składa się z 2 szyldów z klamkami, przeznaczonych do montażu na zewnętrznej i wewnętrznej stronie drzwi oraz elektromechanicznego zamka wpuszczanego w skrzydło drzwi, sterującego bezpośrednio blokadą i otwieraniem drzwi.

Zamki posiadają solidną metalową obudowę. Przeznaczone są głównie do zainstalowania wewnątrz budynku. Istnieje możliwość zainstalowania zamka na zewnątrz budynku, pod warunkiem zastosowania dodatkowej osłony, zabezpieczającej urządzenie przed skutkami warunków atmosferycznych - zamki nie są hermetyczne!

Programowanie zamka (karty ID / breloku ID, kodu dostępu, odcisku palca) odbywa się w łatwy i bezpieczny sposób, od strony chronionej posesji, nie wymaga pamiętania żadnych kodów administratora.

Urządzenie można zasilac na dwa sposoby:

- napięciem stałym z kompletu baterii 4 x 1.5V AA (elementy wyposażenia dodatkowego),
- napięciem stałym z zewnętrznego zasilacza 6V DC (dla ver. 100 zasilacz należy nabyć oddzielnie).

## 2. DOSTĘPNE WERSJE

Dostępne są różne wersje szyldów zamków ELH-XXB9, różniące się wzajemnie sposobem kontroli dostępu, kształtem oraz kolorem szyldu.



ELH-10B9 szyld zamka  
z czytnikiem kart  
zbliżeniowych RF ID



ELH-20B9 szyld zamka  
z czytnikiem kart  
zbliżeniowych RF ID



ELH-30B9 szyld zamka  
z czytnikiem kart RF ID  
oraz klawiaturą kodową



ELH-40B9 szyld zamka  
z czytnikiem kart RF ID  
oraz klawiaturą kodową



ELH-50B9 szyld zamka  
z czytnikiem kart RF ID  
oraz czytnikiem linii papilarnych

Rys. 1. Różne wersje elektromechanicznych zamków z kontrolą dostępu

Klawiatura kodowa w modelach ELH-30B9 i ELH-40B9 jest podświetlana na zielono. Modele w ver. 100 mają niebieskie podświetlenie.

Dostępne są 4 różne wersje elektromechanicznych zamków wpuszczanych ELB-XXB9, różniące się wzajemnie sposobem (kierunkiem) otwierania drzwi.

### 3. BUDOWA KOMPLETNEGO ZAMKA

Każdy kompletny zamek elektromechaniczny z kontrolą dostępu składa się z następujących podstawowych części:

Oznaczenie modelu:	Zawartość zestawu:
ELH-xxB9	<ul style="list-style-type: none"><li>- szyld zewnętrzny z klamką oraz elektronicznym modułem kontroli dostępu,</li><li>- szyld wewnętrzny z klamką, pojemnikiem baterii i modułem programowania,</li><li>- wkładka patentowa wraz z 2 kluczami do ręcznego otwierania drzwi w przypadku awarii,</li><li>- szablon otworowania ułatwiający montaż,</li><li>- zasilacz prądu stałego 6V DC**,</li><li>- 3 karty zbliżeniowe,</li><li>- 2 breloki zbliżeniowe,</li><li>- elementy montażowe,</li><li>- instrukcja montażu, programowania i obsługi w języku polskim.</li></ul>
ELB-xxB9	<ul style="list-style-type: none"><li>- wpuszczany zamek elektromechaniczny</li><li>- blacha zaczepowa przeznaczona do montażu na ościeżnicy.</li></ul>

Aby zatem złożyć kompletny zamek do drzwi, należy nabyć osobno zestaw szyldu z serii ELH-xxB9 (uniwersalny do drzwi lewych i prawych, otwieranych do wewnątrz i na zewnątrz) oraz zamek wpuszczany z serii ELB-xxB9 (oddzielny model w zależności od sposobu otwierania drzwi – patrz rys. 2). Dostępne są 4 różne modele zamków elektromechanicznych:

ELB-00B9 L/IN – zamek elektromechaniczny do drzwi lewych z otwieraniem do wewnątrz lokalu,  
ELB-01B9 R/IN – zamek elektromechaniczny do drzwi prawych z otwieraniem do wewnątrz lokalu,  
ELB-02B9 R/OUT – zamek elektromechaniczny do drzwi prawych z otwieraniem na zewnątrz lokalu,  
ELB-03B9 L/OUT – zamek elektromechaniczny do drzwi lewych z otwieraniem na zewnątrz lokalu.

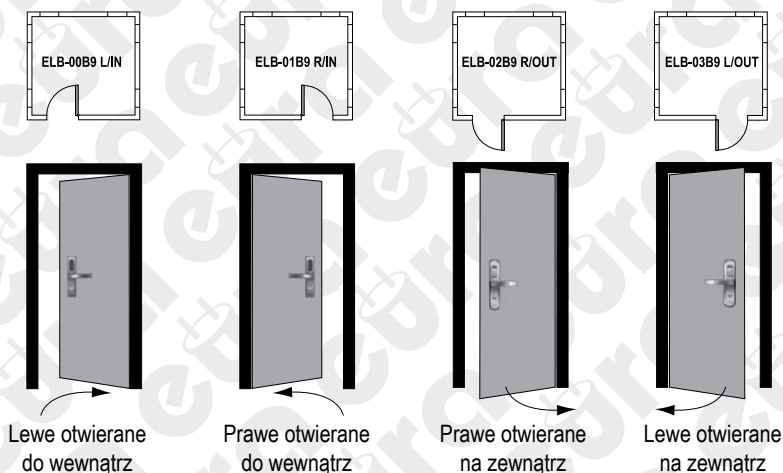

Rys. 2. Różne rodzaje drzwi, w zależności od sposobu ich otwierania

\*\* nie dotyczy ver. 100

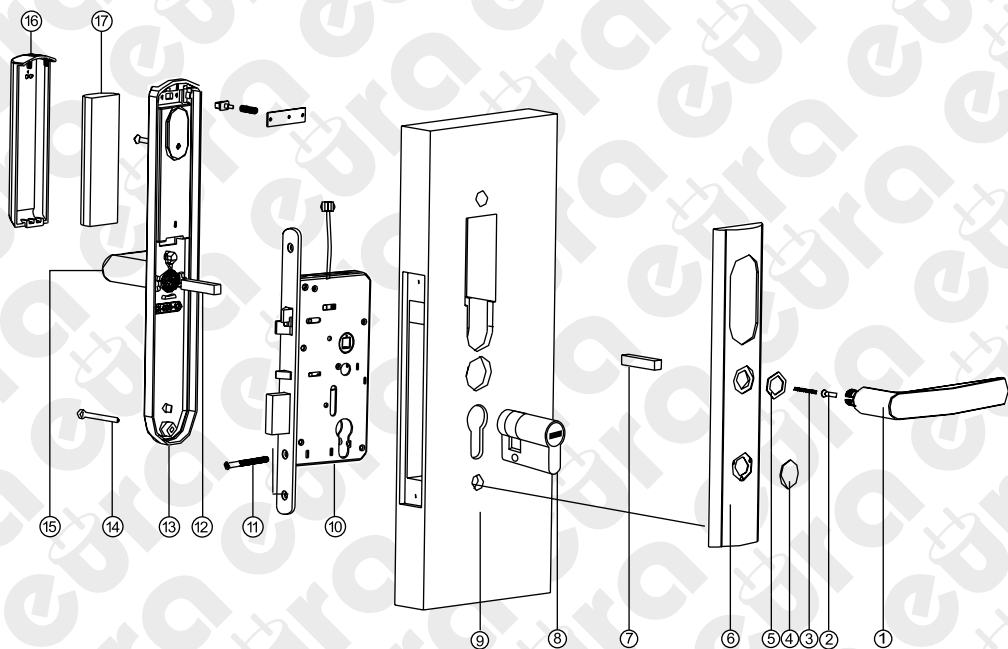

Rys. 3. Budowa kompletnego zamka elektromechanicznego

- 1 – Klamka zewnętrzna
- 2 – Śruba mocująca kłamekę
- 3 – Sprężyna kłameki
- 4 – Zaślepka wkładki patentowej
- 5 – Pierścień plastikowy
- 6 – Szyld zewnętrzny
- 7 – Oś kłameki zewnętrznej
- 8 – Wkładka patentowa
- 9 – Drzwi
- 10 – Zamek elektromechaniczny wpuszczany
- 11 – Śruba mocująca wkładkę patentową
- 12 – Oś kłameki wewnętrznej
- 13 – Szyld wewnętrzny
- 14 – Śruba mocująca szyld (wewnętrzny i zewnętrzny)
- 15 – Klamka wewnętrzna
- 16 – Pokrywa komory baterii zasilających
- 17 – Komora baterii zasilających

#### 4. ZASADA DZIAŁANIA

Po podaniu impulsu z elektronicznego modułu kontroli dostępu, serwomotor odblokowuje przekładnię mechaniczną umożliwiając tym samym otwarcie drzwi poprzez normalne przyciśnięcie klamki na szyldzie zewnętrznym. Otwarcie zostaje zasygnalizowane sygnałem dźwiękowym oraz zaświeceniem się diody LED. Okres oczekiwania na wciśnięcie klamki ustawiony jest fabrycznie na okres około 5 sekund, po tym czasie następuje ponowna blokada przekładni i przejście zamka w stan oczekiwania na podanie kolejnego impulsu z elektronicznego modułu kontroli dostępu. Od strony wewnętrznej (lokalu) zawsze istnieje możliwość otwarcia drzwi poprzez zwykłe wciśnięcie klamki. Po zamknięciu otwartych drzwi następuje natychmiastowe zadziałanie mechanizmu zapadki, uniemożliwiając otwarcie drzwi od zewnątrz bez podania impulsu z elektronicznego modułu kontroli dostępu.

Istnieje możliwość awaryjnego otwarcia zamka przy użyciu zwykłego klucza mechanicznego, którego 2 sztuki znajdują się na wyposażeniu każdego szyldu zamka. Należy w tym celu najpierw zdjąć zaślepkę wkładki patentowej (rys. 3, poz. 4), a następnie otworzyć normalnie drzwi kluczem.

#### 5. MONTAŻ ZAMKA W DRZWIACH

Poglądowy rysunek montażowy kompletnego zamka elektromechanicznego pokazano na rys. 4-5.

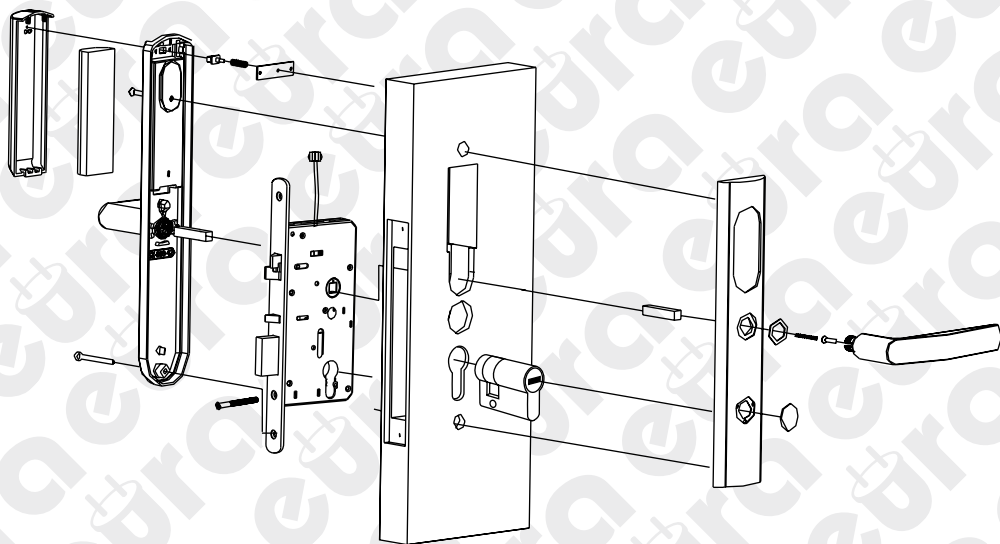

Rys. 4. Montaż kompletnego zamka bez opcjonalnej podkładki dystansowej

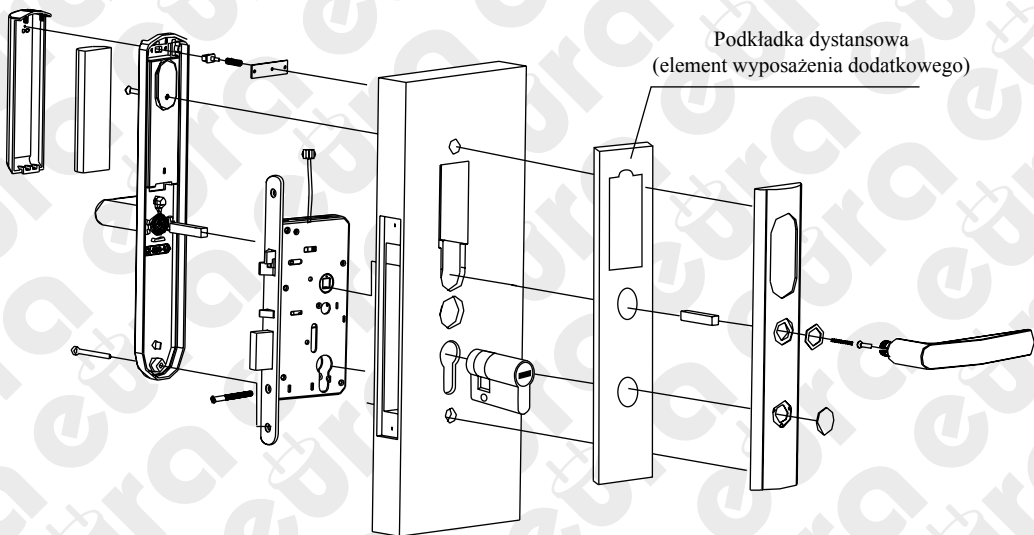

Rys. 5. Montaż kompletnego zamka z opcjonalną podkładką dystansową

W celu zamontowania kompletnego zamka w drzwiach, należy w pierwszej kolejności wyciąć w drzwiach otwory. Przydatnym może być tu specjalny szablon otworowania, załączony do każdego konkretnego zestawu w postaci naklejki samoprzylepnej. Większość modeli szyldów (wszystkie wersje za wyjątkiem ELH-20B9 oraz ELH-50B9) będzie wymagała wyfrezowania na zewnętrznej stronie drzwi dużego otworu, w którym powinien znaleźć się moduł elektronicznego układu kontroli dostępu. Otwór taki można przykładowo wykonać w drzwiach drewnianych za pomocą 3 okrągłych otworów  $\text{Ø } 45 \text{ mm}$ , po czym wyciąć pozostałości brzeszczotem lub pilnikiem do drewna – patrz rys. 6. Istnieje możliwość pominięcia tego kroku, jeśli pomiędzy szyldem zewnętrznym zamka, a drzwiami zastosuje się specjalną podkładkę z metalu lub tworzywa sztucznego o kształcie pokazanym na rys. 8 lub 9, wówczas zamiast wycinania dużego otworu na moduł elektroniki, wystarczy wywiercić mniejszy okrągły otwór - tylko na oś klamki (rys. 7).

**W szyldach zamków z serii ELH-xxB9 standardowo winien być zamontowany dłuższy trzpień o długości 40 mm.** Jeśli podczas montażu szyldów okaże się, że trzpień standardowy jest za długi (w przypadku montażu zamka w skrzydle o mniejszej grubości) to w takim przypadku trzeba zamiennie zainstalować dołączony dodatkowo trzpień krótszy o długości 30 mm\*\*.

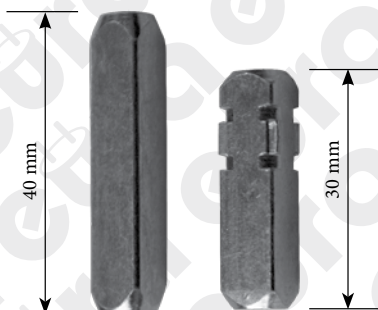

\*\* nie dotyczy ver. 100



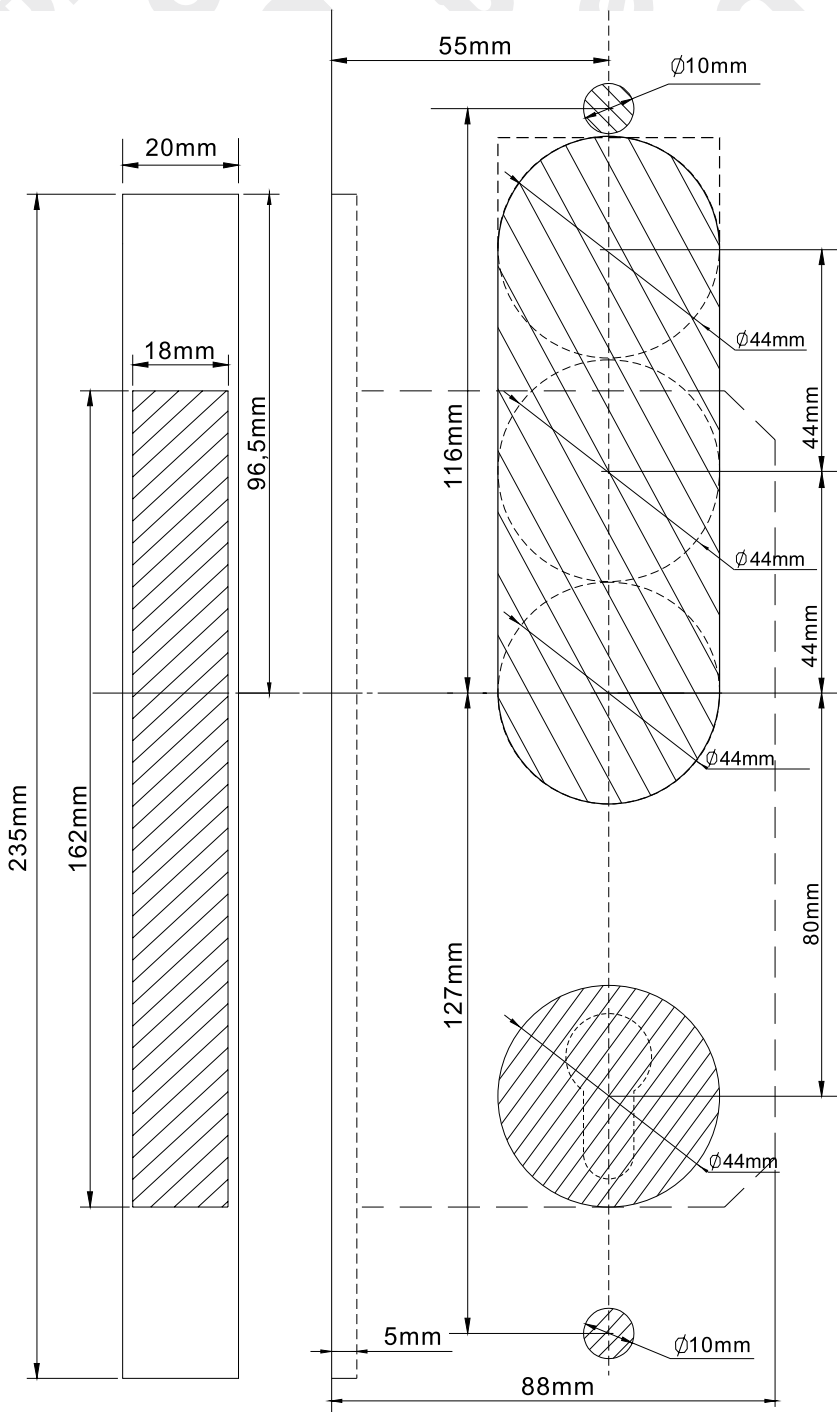

Rys. 6. Otwory do wycięcia w drzwiach bez zastosowania dodatkowej podkładki dystansowej

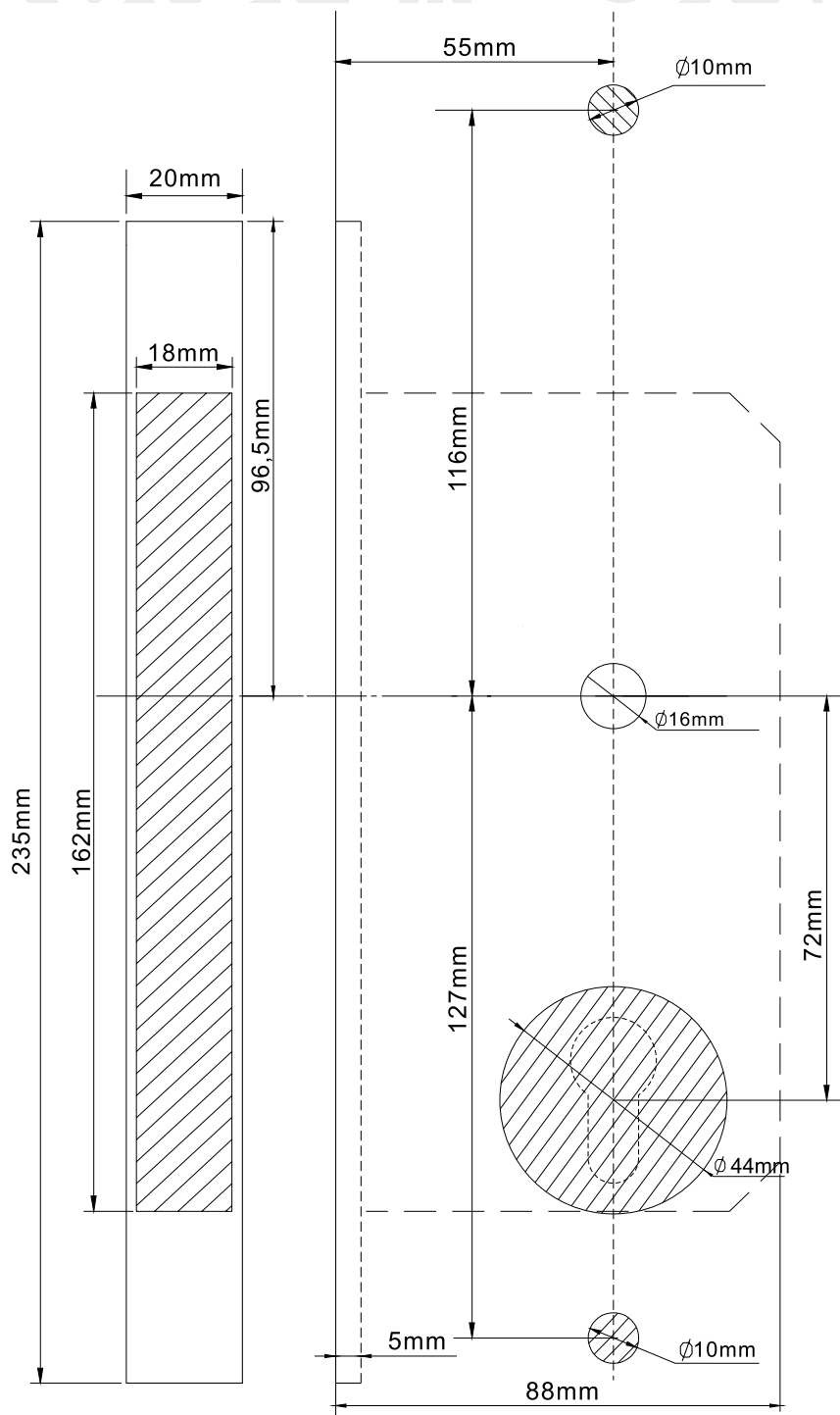

Rys. 7. Otwory do wycięcia w drzwiach z zastosowaniem dodatkowej podkładki dystansowej

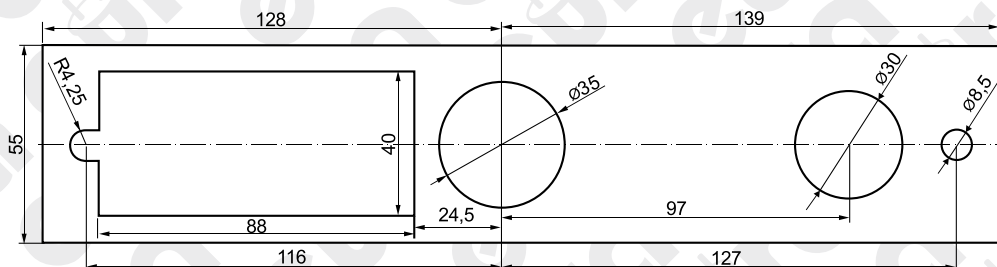

Rys. 8. Specjalna podkładka dystansowa tworzywa sztucznego, do zamocowania pomiędzy szyldem zewnętrznym a płaszczyzną drzwi w modelach ELH-10B9 i ELH-30B9

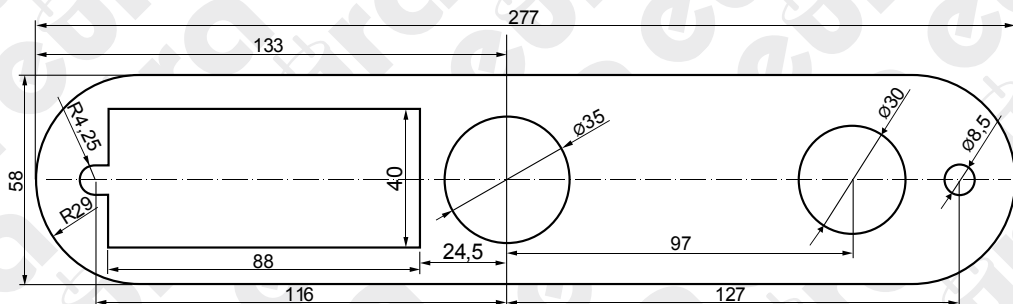

Rys. 9. Specjalna podkładka dystansowa tworzywa sztucznego, do zamocowania pomiędzy szyldem zewnętrznym a płaszczyzną drzwi w modelu ELH-40B9

W następnej kolejności należy sprawdzić sposób otwierania drzwi i upewnić się czy dysponujemy właściwym zamkiem elektromechanicznym (rys. 2).

Nie ma podziału szyldów zamka (modele serii ELH-xxB9) na lewe i prawe, każdy z szyldów jest uniwersalny i istnieje możliwość zamocowania go do każdego otwierania drzwi. Każdy z fabrycznie dostarczonych szyldów posiada klamki skierowane ku dołowi. Aby ustalić kierunek otwierania na lewy lub prawy, wystarczy odkręcić śruby mocujące klamki do szyldu, po czym zdjąć klamki i obrócić ich położenie o 90 stopni w odpowiednią stronę i ponownie zamocować klamki za pomocą śrub mocujących (rys. 10).

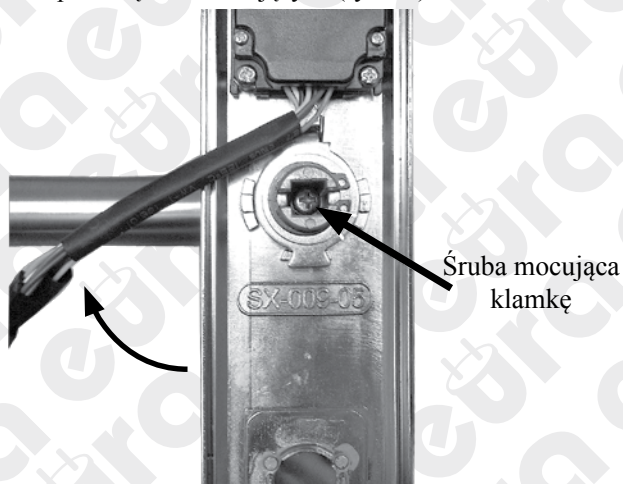

Rys. 10. Zmiana kierunku otwierania drzwi

W następnej kolejności należy wpuścić zamek elektromechaniczny do otworu w drzwiach, zgodnie z rys. 11.

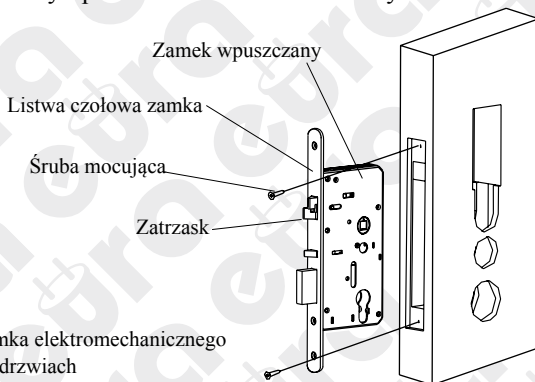

Rys. 11. Montaż zamka elektromechanicznego w drzwiach

### UWAGA:

Otwór klamki zamka wpuszczanego oznaczony jest z jednej strony małym trójkątem / pojedynczym kółeczkiem\*. Należy zamek zamontować w drzwiach tak, aby:

- oznaczenie znalazło się po stronie zewnętrznej drzwi, czyli po stronie, gdzie zamontowany zostanie kontroler dostępu (czytnik kart, szyfrator),
- trójkąt był skierowany ku górze / kółeczko znajdowało się u góry\*.

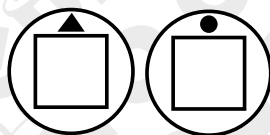

ver. 100

Po włożeniu zamka do drzwi, można zamocować na drzwiach szyld zamka (rys. 12).

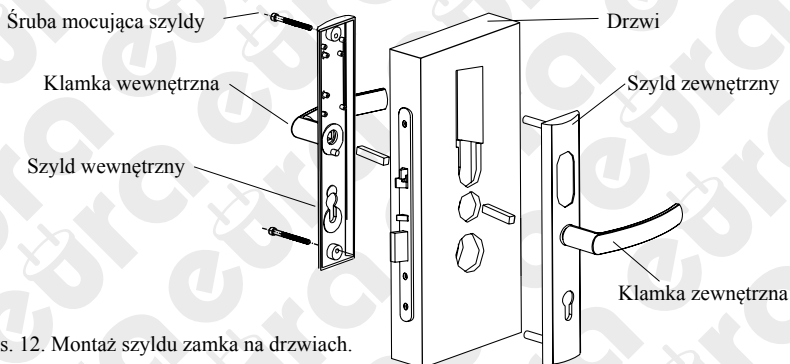

Rys. 12. Montaż szyldu zamka na drzwiach.

W następnej kolejności należy zamocować w zamku wkładkę patentową (rys. 13). Do każdego zestawu szyldu dołączone są fabrycznie 2 klucze mechaniczne, które mogą okazać się konieczne do ewentualnego późniejszego awaryjnego otwarcia drzwi (np. w przypadku zaniku zasilania, wyczerpania baterii, awarii elektroniki, zagubienia kodu dostępu, itp.).

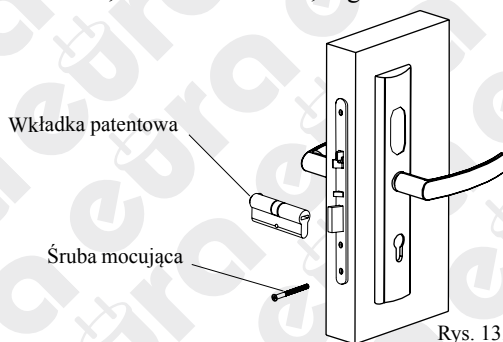

Rys. 13. Montaż wkładki patentowej

\* dotyczy ver. 100

W ostatniej kolejności należy zamocować blachę zaczepową na ościeżnicy, w sposób pokazany na rys. 14.

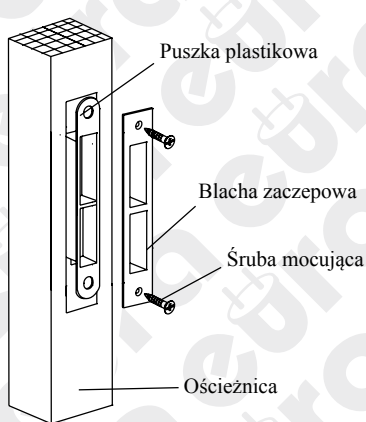

Rys. 14. Montaż blachy zaczepowej

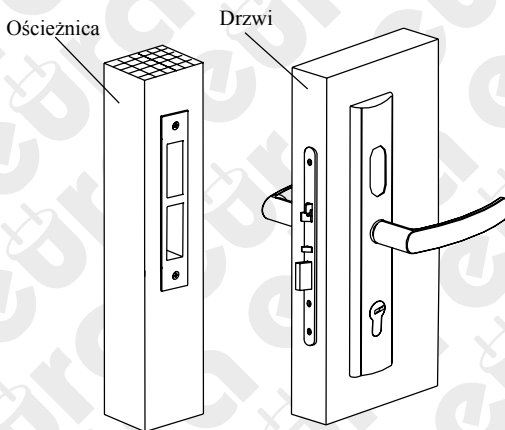

Rys. 15. Kompletny zamek po montażu w drzwiach

### WAŻNA UWAGA DOTYCZĄCA MONTAŻU ZAMKA:

Należy zwrócić szczególną uwagę podczas montażu zamka wpuszczanego w drzwiach oraz blachy zaczepowej na ościeżnicy. Zasuwka zamka musi mieścić się **swobodnie** w otworze blachy zaczepowej, tak jak pokazano to na poniższym rysunku (zasuwka oznaczona kolorem szarym). Jeśli zasuwka będzie napotykać na duże opory mechaniczne objawiające się koniecznością używania większej siły nacisku na klamkę podczas otwierania drzwi to części mechaniczne zamka wpuszczanego mogą ulec uszkodzeniu!

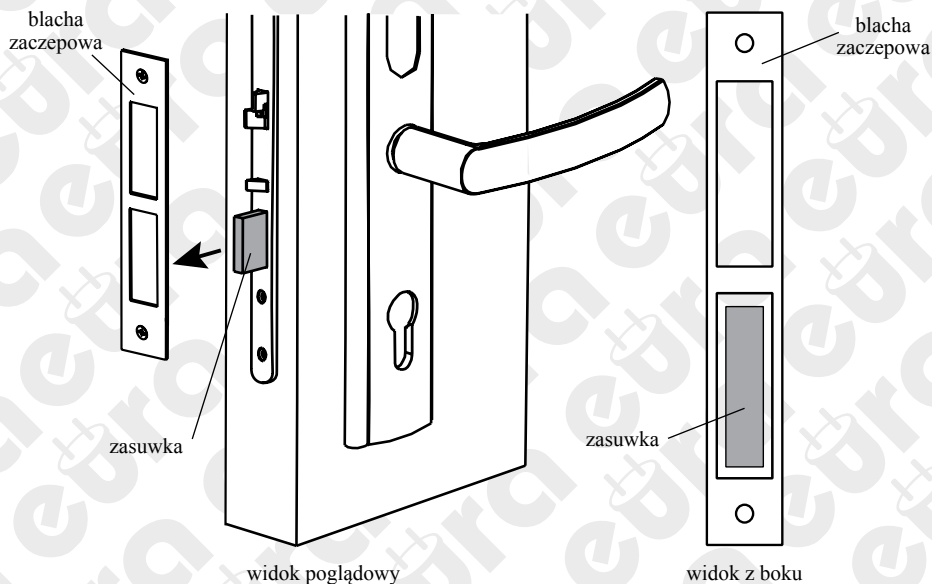

## 6. SCHEMAT POŁĄCZEŃ ELEKTRYCZNYCH

Zarówno szyld zamka jak i sam zamek wpuszczany mogą być zasilane napięciem stałym 6V. Istnieje możliwość zasilania całego urządzenia z 4 baterii 1,5V AA lub z oddzielnego zasilacza prądu stałego 6V DC. Na wyposażeniu każdego zestawu szyldu (ELH-xxB9) znajduje się zasilacz prądu stałego, o znamionowym napięciu wejściowym 12-24V DC oraz znamionowym napięciu wyjściowym 6V DC\*\*. Zasilacz ten można wykorzystać posiadając w obrębie lokalu instalację 12V DC (np. z centrali alarmowej, automatu bramy wjazdowej, domofonu, itp.).

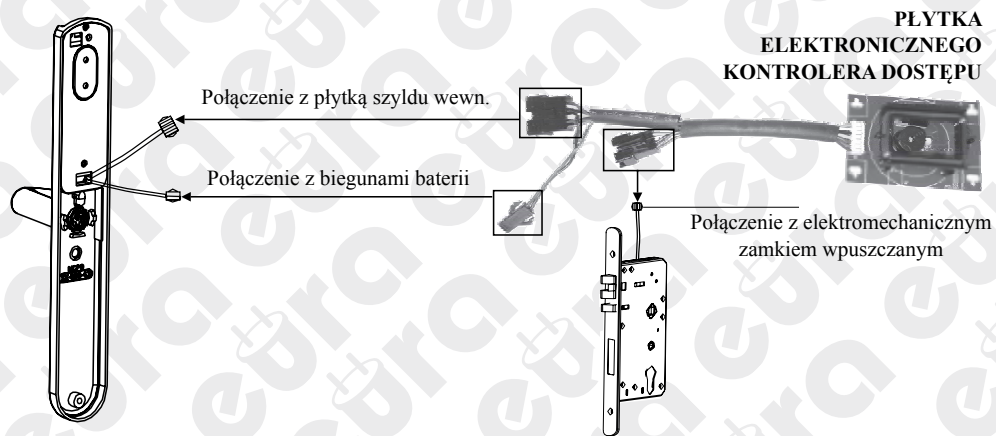

Rys. 16. Schemat połączeń elektrycznych zamka przy zasilaniu bateryjnym

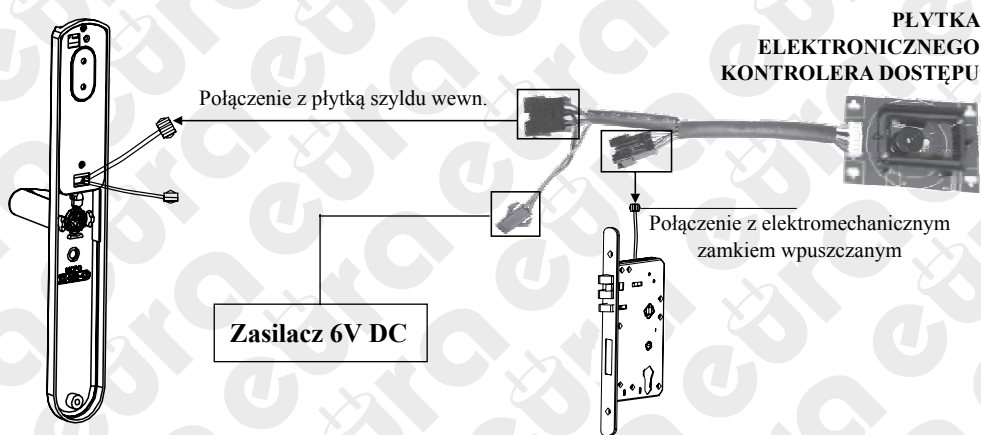

Rys. 17. Schemat połączeń elektrycznych zamka przy zasilaniu z oddzielnego zasilacza

\*\* nie dotyczy ver. 100

## 7. PROGRAMOWANIE I OBSŁUGA

Przed pierwszym uruchomieniem i zaprogramowaniem zamka, należy w komorze baterii umieścić 4 sprawne baterie zasilające 1,5V typu „AA” i połączyć wszystkie wtyczki zgodnie ze schematem pokazanym na rys. 16. Komora baterii znajduje się na szyldzie wewnętrznym (montowanym od strony lokalu). Alternatywnie można użyć zamiast baterii oddzielnego zasilacza 6V DC (dla ver. 100 - zasilacz należy nabyć oddzielnie), zgodnie ze schematem pokazanym na rys. 17. Po częściowym zużyciu baterii, niski stan zasilania sygnalizowany będzie za pomocą czerwonej diody LED, aczkolwiek będzie istniała jeszcze możliwość dokonania około 100 cykli otwarcia zamka.

Programowanie zamka jest proste i bezpieczne. Przyciski programujące znajdują się na wewnętrznej stronie szyldu, czyli od strony lokalu. Są to przyciski oznaczone jako „A” i „C” na rys. 18. Przycisk oznaczony jako „B” nie jest wykorzystywany w obecnej wersji zestawu. Modele zamków z kontrolą dostępu przy użyciu kodu cyfrowego oraz odcisku palca mają fabrycznie aktywną tzw. „funkcję przejścia”, czyli po ich zamontowaniu można otworzyć drzwi przy użyciu **dowolnego** kodu dostępu lub **dowolnego** odcisku palca. Funkcja ta jest aktywna tylko do momentu pierwszego zaprogramowania kodu/odcisku w zamku.



Rys. 18. Przyciski programujące znajdujące się pod pokrywą komory baterii zasilających.

### 7.1. PROGRAMOWANIE KART ZBLIŻENIOWYCH RF ID

Wszystkie modele szyldów serii ELH-xxB9 wyposażone są w funkcję kontroli dostępu przy użyciu karty zbliżeniowej RF ID. Po skompletowaniu całego zamka oraz podłączeniu zasilania można zaprogramować magnetyczne karty dostępu do współpracy z zamkiem. Na wyposażeniu każdego zestawu znajduje się 5 kart RF ID (3 karty zbliżeniowe i 2 breloki zbliżeniowe). Po nabyciu dodatkowych kart magnetycznych, istnieje możliwość zaprogramowania aż do 20 kart / 100 kart\* użytkowników do współpracy z jednym zamkiem.

Programowanie kart odbywa się w sposób następujący:

- zdjąć pokrywę komory baterii (rys. 18) za pomocą specjalnego kluczika dołączonego do zestawu, lub innego ostrego narzędzia,

\* dotyczy ver. 100

- wcisnąć raz przycisk oznaczony jako „A”, po jego zwolnieniu zaświeci się zielona dioda LED,
- w ciągu 6 sekund zbliżyć do czytnika programowaną kartę RF ID, głośnik wygeneruje krótki dźwięk, zielona dioda LED będzie migać,
- chcąc zaprogramować większą ilość kart RF ID, należy w odstępach nie dłuższych niż 6 sekund (w czasie błyskania zielonej LED) zbliżać do czytnika kolejne karty.

## 7.2. PROGRAMOWANIE KODU DOSTĘPU

Modele szyldów ELH-30B9 oraz ELH-40B9 oprócz czytnika kart magnetycznych wyposażone są w klawiaturę numeryczną, pozwalającą na dostęp do posesji przy użyciu kodu cyfrowego (PIN). Po skompletowaniu całego zamka oraz podłączeniu zasilania można zaprogramować magnetyczne karty dostępu do współpracy z zamkiem (w sposób opisany w rozdziale 7.1) oraz zaprogramować dodatkowo kod cyfrowy. Istnieje możliwość zaprogramowania do 10 różnych cyfrowych kodów dostępu o długości 4-10 cyfr / 6-10 cyfr\*. Każdy kod, zarówno w momencie programowania jak również zwalniania zamka należy zakończyć klawiszem krzyżyka „#”

Programowanie kodów PIN odbywa się w sposób następujący:

- zdjąć pokrywę komory baterii (rys. 18) za pomocą specjalnego kluczyka dołączonego do zestawu, lub innego ostrego narzędzia,
- wcisnąć raz przycisk oznaczony jako „A”, po jego zwolnieniu zaświeci się zielona dioda LED,
- w ciągu 6 sekund wprowadzić nowy kod dostępu, zakończyć wprowadzanie klawiszem krzyżyka „#”, głośnik wygeneruje krótki dźwięk, zielona dioda LED będzie migać,
- powtórzyć wprowadzony kod dostępu celem potwierdzenia operacji, zakończyć wprowadzanie klawiszem krzyżyka „#”, dłuższy dźwięk w głośniku oznaczać będzie pomyślne zaprogramowanie kodu.

Po równoległym zaprogramowaniu kart RF ID oraz kodów cyfrowych, istnieć będzie możliwość alternatywnego dostępu do lokalu – przy użyciu kodu lub przy użyciu karty.

Szyldy ELH-30B9 oraz ELH-40B9 posiadają aktywną funkcję blokady. Po 3 błędnych próbach wprowadzenia nieprawidłowego kodu dostępu, następuje automatyczna blokada zamka na okres 3 minut. Stan ten można rozpoznać po braku dźwiękowej reakcji na wciśnięcie klawisza „#”.

**Uwaga:** Fabrycznie zaprogramowany kod dostępu to "88888888". Po zaprogramowaniu przez użytkownika nowego kodu dostępu, kod fabryczny stanie się nieważny.

## 7.3. PROGRAMOWANIE ODCISKU PALCA

Model szyldu ELH-50B9 oprócz czytnika kart magnetycznych wyposażony jest w biometryczny czytnik linii papilarnych. Po skompletowaniu całego zamka oraz podłączeniu zasilania można zaprogramować magnetyczne karty dostępu do współpracy z zamkiem (w sposób opisany w rozdziale 7.1) oraz zaprogramować dodatkowo odcisk palca użytkownika. Wówczas istnieć będzie możliwość bardzo łatwego, aczkolwiek bezpiecznego dostępu

\* dotyczy ver. 100



do posesji, bez konieczności noszenia przy sobie karty zbliżeniowej ani pamiętania kodu PIN. Istnieje możliwość zaprogramowania do 20 / do 100\* różnych odcisków linii papilarnych.

Programowanie odcisku palca odbywa się w sposób następujący:

- zdjąć pokrywę komory baterii (rys. 18) za pomocą specjalnego kluczyka dołączonego do zestawu, lub innego ostrego narzędzia,
- wcisnąć raz przycisk oznaczony jako „A”, po jego zwolnieniu zaświeci się zielona dioda LED,
- dotknąć końcem palca czytnika linii papilarnych (prawidłowy sposób przyłożenia palca do czytnika pokazany jest na rys. 19), głośnik wygeneruje krótki dźwięk, zielona dioda LED będzie migać,
- powtórnie w identyczny sposób dotknąć czytnika tym samym palcem, dłuższy dźwięk w głośniku oznaczać będzie pomyślne zaprogramowanie odcisku palca.

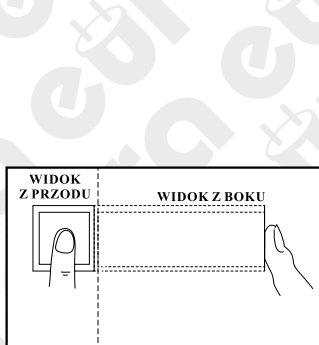

Rys. 19. Prawidłowy sposób odczytu obrazu linii papilarnych

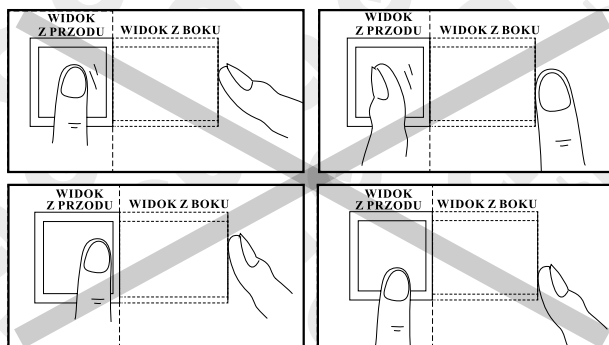

Rys. 20. Przykłady nieprawidłowego odczytu obrazu linii papilarnych

**Uwaga:** Fabrycznie zaprogramowany zamek akceptuje wszystkie odciski palców jako autoryzowane! Dopiero zaprogramowanie przez użytkownika własnego odcisku skasuje te funkcję.

#### 7.4. KASOWANIE KART, KODÓW I ODCISKÓW PALCÓW – FUNKCJA INICJALIZACJI

Aby w dowolnej wersji zamka wykasować z systemu karty RF ID, kody dostępu lub odciski palców, należy uruchomić tzw. funkcję inicjalizacji zamka, która wykasowuje wszystkie wprowadzone wcześniej ustawienia. Funkcję inicjalizacji zamka przeprowadza się w sposób następujący:

- zdjąć pokrywę komory baterii (rys. 18) za pomocą specjalnego kluczyka dołączonego do zestawu, lub innego ostrego narzędzia,
- wcisnąć i przytrzymać przez okres ok. 6 sekund przycisk oznaczony jako „C”, po czym głośnik wygeneruje dźwięk a czerwona dioda LED zacznie świecić, w głośniczku powinien pojawić się drugi sygnał dźwiękowy,
- po usłyszeniu pierwszego sygnału z głośniczka, przycisk „C” należy zwolnić, diody LED czerwona i zielona będą migać naprzemiennie, dłuższy dźwięk w głośniku oznaczać będzie pomyślną inicjalizację ustawień zamka.

**Uwaga:** Nie ma możliwości usunięcia pojedynczej karty, kodu lub odcisku palca.

## 8. SPECYFIKACJA TECHNICZNA

### 1. SZYLDY Z KONTROLĄ DOSTĘPU

Model	ELH-10B9	ELH-20B9	ELH-30B9	ELH-40B9	ELH-50B9
Przeznaczenie do drzwi	wszystkie				
Metoda kontroli dostępu	karta	karta	karta + kod	karta + kod	karta+odcisk palca
Pojemność systemu	20 kart	20 kart	20 kart i 10 kodów	20 kart i 10 kodów	20 kart i 20 odcisków
Pojemność systemu (ver. 100)	100 kart	100 kart	100 kart i 20 kodów	100 kart i 20 kodów	100 kart i 100 odcisków
Wymiary panelu zewnętrznego (mm)	263 x 52 x 70	270 x 52 x 70	263 x 52 x 70	270 x 52 x 70	270 x 52 x 70
Wymiary panelu zewnętrznego (mm)	310 x 52 x 70				
Napięcie zasilania	6V DC				
Rodzaj zasilania	baterie 4 x 1,5V AA (zalecane alkaliczne) lub zasilacz prądu stałego				
Pobór prądu w stanie czuwania	10 µA		14 µA		380 µA
Pobór prądu w stanie zadziałania	6,3 mA		70 mA		120 mA
Czas trwania impulsu zwalniającego	ok. 0,5 sek.				
Materiał obudowy	stop metali, ocynkowany				
Temperaturowy zakres pracy	-10°C...+70°C (od strony baterii zasilających)				
Dopuszcz. wilgotność względna	20%RH...80%RH				
Współczynnik ochrony	IP20				
Masa netto (kg)	1,3	1,4	1,3	1,4	1,4

### 2. ZAMKI ELEKTROMECHANICZNE WPUSZCZANE

Model	ELB-00B9 L/IN	ELB-01B9 R/IN	ELB-02B9 R/OUT	ELB-03B9 L/OUT
Przeznaczenie do drzwi	lewe, wewn.	prawe, wewn.	prawe, zewn.	lewe, zewn.
Metoda kontroli dostępu	wszystkie			
max. wymiary zewnętrzne (mm)	235 x 20 x 80			
Napięcie zasilania	6V DC			
Rodzaj zasilania	baterie 4 x 1,5V AA lub zasilacz prądu stałego			
Pobór prądu w stanie zadziałania	230 mA			
Czas trwania impulsu zwalniającego	ok. 0,5 sek.			
Materiał obudowy	stal ocynkowana			
Temperaturowy zakres pracy	-10°C...+70°C			
Dopuszcz. wilgotność względna	20%RH...80%RH			
Współczynnik ochrony	IP20			
Masa netto (kg)	0,75			

# KARTA GWARANCYJNA

nazwa wyrobu: **ZAMKI ELEKTROMECH.  
Z KONTROLĄ DOSTĘPU**

model:

\* wpisać właściwy model

pieczętka punktu sprzedaży i podpis sprzedawcy

data sprzedaży .....

## WARUNKI GWARANCJI

1. Producent udziela kupującemu gwarancji na sprawne działanie sprzętu określonego w Karcie Gwarancyjnej w okresie 24 miesięcy od daty sprzedaży. Gwarancja ważna jest łącznie z dowodem sprzedaży!
2. Ważna jest wyłącznie Karta Gwarancyjna sporządzona na oryginalnym formularzu i prawidłowo wypełniona; Brak jakichkolwiek z wymaganych informacji, dokonywanie poprawek bądź skreśleń w treści Karty jest równo znaczne z jej unieważnieniem.
3. Reklamacje sprzętu załatwiane będą w terminach ustawowych.
4. Kupujący może domagać się wymiany urządzenia na nowy wolny od wad i uszkodzeń lub zwrot ceny zakupu, jeżeli w okresie gwarancji:
  - dokonano 3 napraw, a towar w dalszym ciągu wykazuje wady,
  - usunięcie wady jest niemożliwe.
5. Wybór sposobu załatwienia reklamacji należy do Producenta.
6. Gwarancja obejmuje wyłącznie wady powstałe z przyczyn niezależnych od użytkownika. Towar nie podlega reklamacji, jeżeli został uszkodzony w wyniku:
  - niewłaściwego lub niezgodnego z instrukcją i przeznaczeniem użytkowania sprzętu,
  - niewłaściwego przechowywania,
  - dokonywania jakichkolwiek przeróbek,
  - dokonywania samodzielnymi napraw poza Centralnym Serwisem Producenta,
  - w wyniku zjawisk losowych (pożar, przepięcia sieci, wyładowanie elektryczne, zalanie, itp.),
  - uszkodzeń mechanicznych.
7. Gwarancja nie obejmuje reklamacji na uszkodzenia mechaniczne akcesoriów, których wadliwe funkcjonowanie jest wynikiem zużycia podczas normalnej eksploatacji.
8. Producent nie odpowiada za uszkodzenia powstałe w wyniku transportu sprzętu bez właściwego opakowania transportowego.
9. Gwarancja jest udzielana na terenie Polski
10. Gwarancja nie wyłącza, nie ogranicza ani nie zawiesza uprawnień kupującego wynikających z niezgodności towaru z umową.
11. Szczegółowe obowiązki producenta i uprawnienia nabywcy wynikające z gwarancji określa Kodeks Cywilny.
12. Wszelkie reklamacje i zastrzeżenia dotyczące napraw sprzętu prosimy kierować bezpośrednio do :

### CENTRALNY SERWIS

EURATECH Sp. z o.o.

84-200 Wejherowo ul. Przemysłowa 35A

pon. - pt. 9:00-16:00

e-mail: [serwis@eura-tech.eu](mailto:serwis@eura-tech.eu)

tel.: +48 58 678 81 20

Zużyte urządzenie elektryczne lub elektroniczne nie może być składowane (wyrzucone) wraz z innymi odpadami pochodzącymi z gospodarstw domowych. Aby uniknąć szkodliwego wpływu na środowisko naturalne i zdrowie ludzi, zużyte urządzenie należy składować w miejscach do tego przeznaczonych.

W celu uzyskania informacji na temat miejsca i sposobu bezpiecznego składowania zużytego produktu należy zwrócić się do organu władz lokalnych lub firmy zajmującej się recyklingiem odpadów – Dz.U. nr 180 poz.1495 z dn.29.07.2005.

nr rej. GIOŚ: E0011703W



## **EURA-TECH Sp. z o.o.**

84-200 WEJHEROWO, ul. Przemysłowa 35A

tel. +48 58 678 81 00, serwis: tel. +48 58 678 81 20, fax +48 58 678 81 01

[www.eura-tech.eu](http://www.eura-tech.eu)

Wszystkie prawa zastrzeżone.

Zdjęcia, rysunki i teksty użyte w niniejszej instrukcji obsługi są własnością firmy „EURA-TECH” Sp. z o.o.  
Powielanie, rozpowszechnianie i publikacja całości jak i fragmentów instrukcji są bez zgody autora zabronione!