

Moduł M-SM4

1. Charakterystyka urządzenia

M-SM4 to specjalny moduł, w pełni kompatybilny z systemem VIDOS DUO, umożliwiający obsługę do 4 stacji bramowych, używany jest również w konfiguracjach, w których trudno jest połączyć wszystkie elementy systemu w prosty szeregowy łańcuch, lub w sytuacji kiedy długości połączeń przewodowych jest zbyt duża.

Moduł M-SM4 jest wyposażony w 4 wyjścia. Do wyjść tych można podłączyć 4 monitory lub 4 stacje bramowe. Przykładem zastosowania może być klatka schodowa w budynku, gdzie na każdym z pięter znajdują się 3 lub 4 mieszkania. Wówczas należy na każdym z pięter zainstalować po 1 module M-SM4 i podłączyć do niego odbiorniki użytkowników.

2. Opis modułu

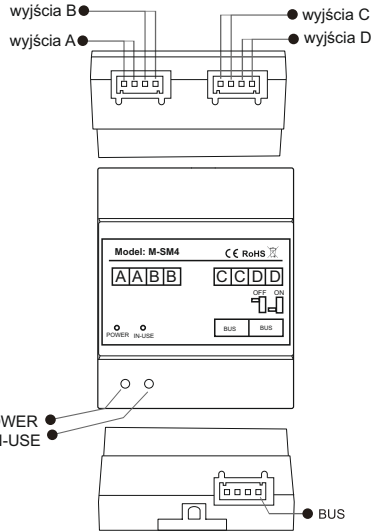

- IN-USE: Dioda LED informująca o statusie urządzenia, świeci gdy moduł odbiera sygnał
 - POWER: Dioda LED wskazująca stan zasilania urządzenia
 - PRZEŁĄCZNIK IMPEDANCJI: dopasowanie sygnału video, ostatni z modułów M-SM4 w całym łańcuchu powinien być ustawiony w pozycji ON.
- Po takim ustawieniu przełącznika dioda POWER zmieni światło na barwę pomarańczową
- WYJŚCIA A,B,C,D: Port wyjściowy do podłączenia monitorów lub stacji bramowych
 - BUS: Port wejściowy do podłączenia 2-żyłowej szyny systemu Vidos DUO.

3. Montaż modułu

Moduł można zamontować zarówno na szynie DIN jak i bezpośrednio na ścianie.

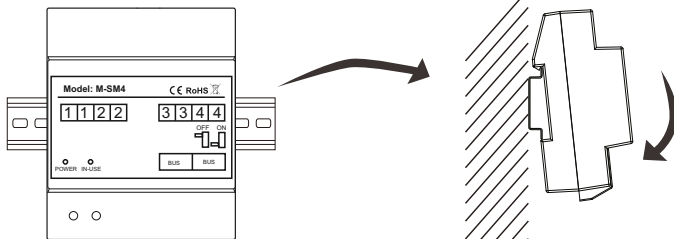

-1-

4. Schematy połączeń

Schemat systemu z wieloma stacjami bramowymi

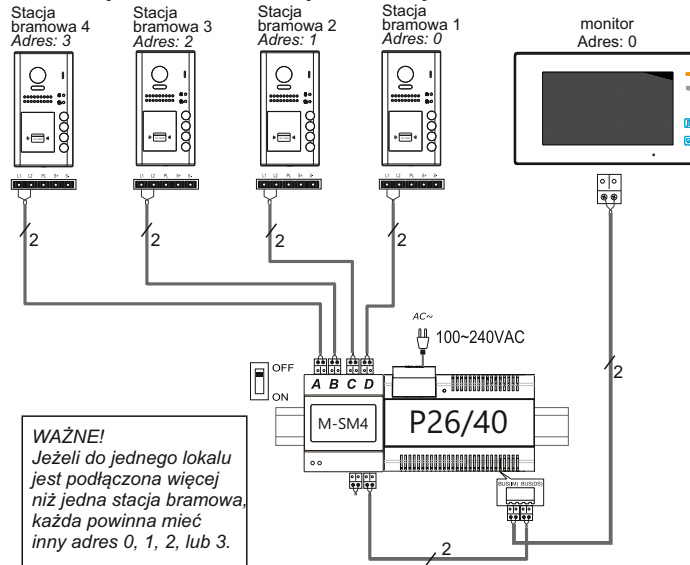

Schemat systemu z wieloma monitorami

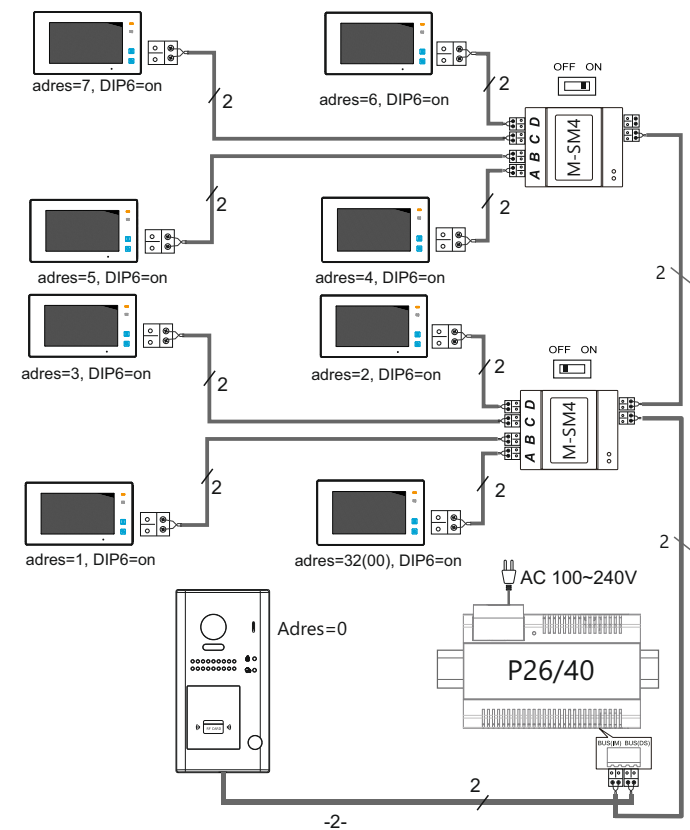

-2-

WAŻNE!

W systemie wielo-abonentowym, monitor w każdym lokalu powinien mieć inny adres, jeżeli w jednym lokalu znajduje się więcej niż jeden monitor, wszystkie powinny mieć ten sam adres. Pierwszy monitor powinien pracować w trybie MASTER, pozostałe monitory w trybie SLAVE.

5. Dane techniczne

Zasilanie: DC 24V
 Zakres temperatur pracy: -10°C~55°C
 Stopień ochrony: IP20
 Wymiary: 89x71x45mm

KARTA GWARANCYJNA

Nazwa i model urządzenia: **Moduł M-SM4**

Data sprzedaży: _____



Pieczęć i podpis sprzedawcy

1. Firma Vidos udziela gwarancji na zakupione produkty na okres 36 miesięcy od daty zakupu, umieszczona na niniejszej Karcie Gwarancyjnej i dokumencie zakupu.
2. Usterki produktu ujawnione w okresie gwarancji będą usuwane bezpłatnie w ciągu 14 dni roboczych od daty przyjęcia produktu do punktu serwisowego.
3. Użytkownikowi przysługuje prawo wymiany produktu na nowy, jeżeli:
 - > w okresie gwarancji wykonano cztery istotne naprawy, a produkt nadal wykazuje usterki;
 - > po stwierdzeniu, że wystąpiła usterka niemożliwa do usunięcia. Przy wymianie produktu na nowy potrąca się równowartość brakujących lub uszkodzonych przez Użytkownika elementów (także opakowania) i koszt ich wymiany
4. Użytkownik dostarcza uszkodzony sprzęt na własny koszt do punktu serwisowego
5. Gwarancja nie obejmuje obniżania się jakości urządzenia spowodowanego normalnym procesem zużycia i poniższych przypadków:
 - > niewłaściwym lub niezgodnym z instrukcją obsługi użytkowaniem produktu;
 - > użytkowaniem lub pozostawieniem produktu w nieodpowiednich warunkach (nadmierna wilgotność, zbyt wysoka lub niska temperatura, nasłonecznienie itp.)
 - > odmiennych warunków konserwacji i eksploatacji zamieszczonych instrukcji obsługi produktu;
 - > uszkodzeń mechanicznych, chemicznych, termicznych;
 - > uszkodzeń spowodowanych działaniem sił zewnętrznych np. przepięcia w sieci elektrycznej, wyładowania atmosferyczne, powódź, pożar;
 - > uszkodzenie powstałe na skutek niewłaściwego zainstalowania urządzenia niewłaściwego przechowywania urządzenia lub napraw wykonanych przez osoby nieupoważnione;
 - > uszkodzenie powstałe na skutek podłączenia niewłaściwego napięcia.
6. Gwarancja straci ważność w skutek:
 - > zerwania lub uszkodzenia plomb gwarancyjnych;
 - > podłączenia dodatkowego wyposażenia, innego niż zalecane przez producenta produktu;
 - > przeróbek i zmian konstrukcyjnych produktu oraz napraw wykonanych poza punktem serwisu Vidos;
 - > Karta gwarancyjna lub numery seryjne zostały zmienione, zamazane lub zatarte;
7. Karta Gwarancyjna jest ważna tylko z wpisaną datą sprzedaży potwierdzonymi pieczęcią i podpisem sprzedawcy.
8. Warunkiem wykonania naprawy jest dostarczenie towaru z niniejszą Kartą Gwarancyjną oraz dowodem zakupu.

9. Punkt serwisowy:

VIDOS
 ul. Sokołowska 44
 05-806 Sokołów/k. Warszawy
 tel. 22 8174008
 e-mail: biuro@vidos.pl
www.vidos.pl

-3-